

PROMAX

INSTRUKCJA OBSŁUGI



SUWAK – 1 PRODUKT



SUWAK – 4 PRODUKTY



PRZYCISK - 1 PRODUKT



PRZYCISK - 4 PRODUKTY

ZAWARTOŚĆ PUDEŁKA

1. Dozownik
2. Rurka pobierająca – 395cm (13stóp – 1 rolka dla każdego produktu)
3. Rurka dozująca – 198cm (6,5stóp dla 16 i 30 l/min (4 i 8GPM) lub rurka dozująca w kształcie litery S dla 4l/min (1GPM))
4. Wieszak do rurki (tylko, jeśli obecna jest rurka długości 198cm (6,5stóp))
5. Kompletny zestaw instalacyjny:
 - Plastikowe zaciski (2szt. dla każdego produktu)
 - Końcówki dozujące (1 torebka dla każdego produktu)
 - Filtr nożny i zestaw zaworu zwrotnego (1szt dla każdego produktu)
 - Obciążnik ceramiczny (1szt dla każdego produktu)
 - Kotwica (3szt)
 - Śruby (3szt)
 - Podkładki (3szt)
 - złącze (dla wieszania dwóch lub więcej urządzeń razem)
 - 1" żeńskie połączenie obrotowe GHT
 - Naklejki samoprzylepne do identyfikacji produktu (1 arkusz dla każdego produktu)

WŁAŚCIWOŚCI TECHNICZNE:

Złącze źródła wody	Możliwe z prawej lub lewej strony		
Typ złącza	3/4" żeńskie złącze obrotowe GHT		
Typ odłączania	F-Gap (membrana elastyczna)		
	A-Gap (fizyczne odłączenie powietrza)		
Wartości przepływów Venturiego	4l/min (1 GPM) (Szary)	16l/min (4GPM) (Żółty)	30l/min (8GPM) (Niebieski)
Systemy uruchamiania	Przycisk	Suwak (napętnianie jedną ręką)	
Liczba wejść produktów	1 (tylko modele B1 i S1)	1 lub 4 (tylko modele B4 i S4)	
Wymiary maksymalne	W= 22cm (8 3/4")	Sz= 9,8cm (3 7/8") G = 12cm (4 3/4")	
Ciśnienie robocze	Min. 1bar (15PSI)		Maks. 9bar (130PSI)
	Zalecane: 2-4bar (30-60PSI)		
Temperatura	Maks. 70°C (160°F)		
Uwagi	Możliwość dodawania modułów po instalacji		

PRZECZYTAĆ UWAGAŃNIE PRZED PRZYSTĄPIENIEM DO INSTALACJI:



Podane są odpowiednie procedury instalacji dla wszystkich opcji instalacji dozowników.



NIE NALEŻY INSTALOWAĆ dozowników w miejscach, w których są one bezpośrednio wystawione na działanie oparów chemicznych. Nie należy ustawiać dozowników w pobliżu źródeł ciepła.



Należy **STOSOWAĆ ŚRODKI OCHRONY OSOBISTEJ** w postaci ubrań i okularów ochronny podczas instalacji i konserwacji urządzeń. W razie potrzeby należy przedsięwziąć wszystkie niezbędne środki ostrożności.



NALEŻY PRZESTRZEGAĆ INSTRUKCJI BEZPIECZNEJ OBSŁUGI dostarczonej przez producenta chemikaliów.



NALEŻY KIEROWAĆ RURKĘ DOZUJĄCĄ WYŁĄCZNIE W KIERUNKU ODPOWIEDNIEGO POJEMNIKA, a nie w kierunku siebie lub innych osób.



NALEŻY SKALIBROWAĆ DOZOWNIK zgodnie z instrukcją producenta



Urządzenie jest dostarczane wraz z urządzeniem zapobiegającym przepływowi wstecznemu które nie dopuszcza do skażenia źródła wody. Należy sprawdzić zgodność zabezpieczenia przed przepływem zwrotnym z miejscowymi normami, w przypadku niezgodności należy zastosować zabezpieczenie przed przepływem zwrotnym na wejściu systemu.



ABY ZAPOBIEC SYFONOWANIU i zapewnić zgodność z ASME A112.1.2 należy zainstalować dozownik w taki sposób, aby rurka dozująca znajdowała się co najmniej 10cm (4") na poziomie powierzchni cieczy zlewu lub innego zamontowanego zbiornika.



Dla wygody użytkowania **DOZOWNIK POWINIEN BYĆ ZAINSTALOWANY NA WYSOKOŚCI** około 150cm (5stóp) od ziemi i w pobliżu zbiornika chemikaliów.



ZASTRZEŻENIE: STAN MASSACHUSETTS

1. WSPOMNIANE DOZOWNIKI MOGĄ BYĆ INSTALOWANE WYŁĄCZNIE PRZEZ HYDRAULIKA Z LICENCJĄ STANU MASSACHUSETTS
2. INSTALACJA POWINNA BYĆ WYKONANA TRWALE Z UŻYCIEM ZATWIERDZONYCH MATERIAŁÓW *(Patrz poniżej)
3. **NALEŻY SKONTAKTOWAĆ SIĘ Z PUBLICZNYM DOSTAWCĄ WODY ODNOŚNIE ZAINSTALOWANIA ODPOWIEDNIEGO URZĄDZENIA ZAPOBIEGAJĄCEGO PRZEPŁYWOWI ZWROTNEMU**

*Zatwierdzone materiały: Zainstalować złącze zaciskowe **MĘSKIE-GHT x 3/8"** na połączeniu obrotowym rurki prowadzącej do dozownika. Poprowadzić 3/8" rurkę miedzianą zaciskową T od źródła wody do 3/8" złącza zaciskowego na dozowniku.

INSTALACJA POJEDYNCZEGO URZĄDZENIA

Krok 1.



Należy użyć wspornika w charakterze szablonu do oznaczenia miejsc otworów montażowych. Nawiercić otwory pod dostarczone kotwiczki 1/4" i zamontować wspornik trzema dostarczonymi śrubami.

Krok 2.



Zamontować urządzenie na wsporniku i wsunąć je w dół.

Krok 3.



... do chwili gdy górny zaczep wejdzie z wyraźnym kliknięciem na miejsce zaczepiając urządzenia na wsporniku.

Krok 4.



Nasunąć rurkę dozującą (198cm (6,5 stopy) lub w kształcie litery „S”) na złącze z wypustkami, mocując ją pewnie na miejscu.

Krok 5.

ZŁĄCZKA DWUWKRĘTNA



Podkładka z filtrem sitkowym jest już umieszczona w 3" żeńskim złączu GHT. (Podłączyć złączkę dwuwkrętą 3/4" GHT do 3.4" GAS w przypadku instalacji w sieci europejskiej). Zacisnąć szczypcami.

Krok 6.



Podłączyć wąż dostarczający wodę i mocno zacisnąć go szczypcami.

INSTALACJA WIELU URZĄDZEŃ

Krok 1A.

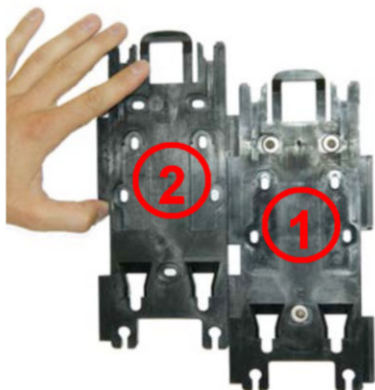

Aby zainstalować wiele urządzeń należy zamontować na ścianie pierwszy wspornik, tak jak pokazano w Kroku 1. Następnie należy wsunąć drugi wspornik w gniazdo od góry na dół po lewej stronie wspornika 1, to momentu aż będą one poprawnie wyrównane i zabezpieczone.

Krok 2A.

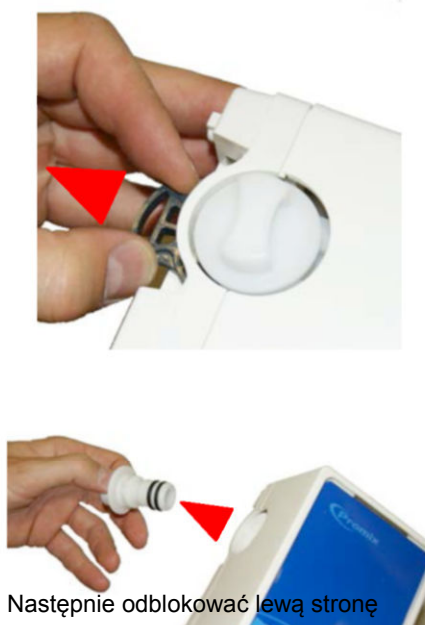

Następnie odblokować lewą stronę pierwszego urządzenia pociągając zacpek do możliwie najbardziej wysuniętej pozycji i zdemontować zaślepkę..

Krok 3A.

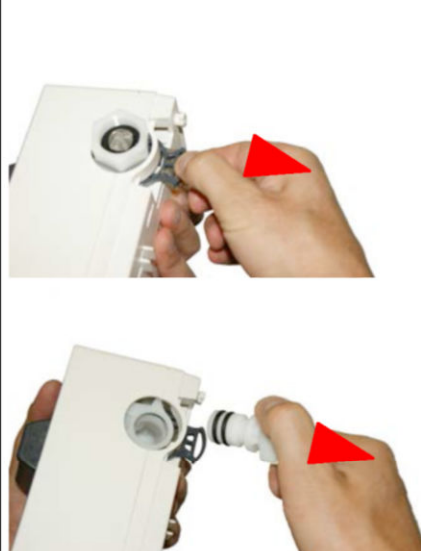

Następnie odblokować prawą stronę drugiego urządzenia pociągając zacpek do możliwie najbardziej wysuniętej pozycji i zdemontować przyłącze wodny.

Krok 4A.



Włożyć złączkę podwójną do pierwszego urządzenia tak jak pokazano na ilustracji.

Krok 5A.







Podłączyć drugie urządzenie do pierwszego

Krok 6A.

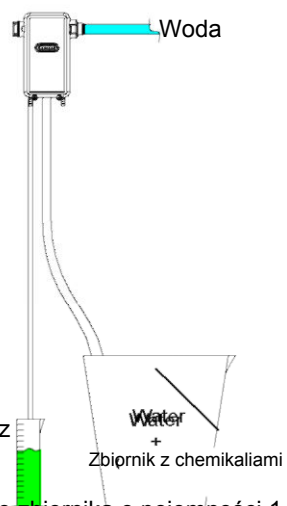

Włożyć połączony system na wsporniki i zakończyć instalację tak jak podano w kroku 3 powyżej.

INSTALACJA RURKI SSĄCEJ I KOŃCÓWKI:

<p>Krok 1.</p>  <p>Wybrać odpowiednią końcówkę i włożyć ją całkowicie w gniazdo w nasadki z wypustkami tak jak pokazano. Aby określić odpowiednią końcówkę należy sprawdzić poniższą tabelę.</p>	<p>Krok 8.</p>  <p>Podłączyć rurki ssące nasuwając je na końcówki z wypustkami tak jak pokazano.</p>	<p>Krok 9.</p>  <p>OBCIĄŻNIK CERAMICZNY</p> <p>Dociąć rurkę do wymaganej długości. Podłączyć żółty zawór stopowy/filtr do rurki tak jak pokazano powyżej. Wsunąć ceramiczny obciążnik na rurkę tak daleko jak to możliwe nad złączeniem z wypustkami na żółtym zaworze stopowym.</p>
<p>Krok 10. Kalibracja końcówki:</p> <ol style="list-style-type: none"> 1. Napchnąć menzurkę skoncentrowanym produktem. 2. Używając tabeli znajdującej się w instrukcji wybrać i włożyć końcówkę najbardziej zbliżoną do pożądanego stosunku. 3. Włożyć rurkę pobierającą do menzurki. 4. Włożyć rurkę wyjściową do zbiornika otwartego i nacisnąć przycisk lub dźwignię dla aktywacji urządzenia. Pobierać produkt do momentu, aż rurka pobierająca będzie całkowicie wypełniona.  <ol style="list-style-type: none"> 5. Wyłączyć system i wprowadzić rurkę dozującą do zbiornika o pojemności 1 litra (lub 1 galonu). 6. Zaznaczyć poziom produktu w zbiorniku miarowym. 7. Włączyć system ponownie do momentu aż zbiornik o pojemności 1 litra (1 galonu) będzie całkowicie naplniony. 8. Wyłączyć system i odczytać ilość produktu w zbiorniku miarowym. 9. Różnica w poziomach produktów dla punktów 5 i 8 wskazuje ilość produktu mieszanego na litr (lub galon). 		<p>Krok 11.</p>  <p>Użyć kabla aby zabezpieczyć rurkę na końcówce z wypustkami. Dla urządzenia z wybieraniem 4 produktów należy powtórzyć kroki od 7 do 11 dla każdego z produktów.</p>

WŁAŚCIWOŚCI HYDRAULICZNE – WSPÓŁCZYNNIKI ROZCIEŃCZANIA



Uwaga: Poniższe współczynniki rozcieńczania powinny być traktowane tylko jak początkowy punkt odniesienia. Zmienne czynniki takie jak przepływ/ciśnienie wody, odległość od zbiornika produktu do złącza wejściowego i lepkość produktu powodują konieczność regulacji na miejscu instalacji.

Współczynnik rozcieńczania odnosi się do ciśnienia dynamicznego 2,76bar (40PSI) przy produktach rozcieńczanych wodą.			Flex-Gap							
			MODEL 4l/min (1GPM)				MODEL 16l/min (4GPM)			
STANDARDOWA KOŃCÓWKA DOZUJĄCA 0000071130	Kolor końcówki	Średnica mm	Uncji/galónów	g/l	%	Stosunek	Uncji/galónów	g/l	%	Stosunek
	Brak końcówki	\	38,4	300	30%	2,3 :1	15,36	120	12%	7,3 :1
	Szary	0,128	37,12	290	29%	2,4 :1	14,72	115	11,5%	7,7 :1
	Czarny	0,100	33,28	260	26%	2,8 :1	14,08	110	11%	8,1 :1
	Beżowy	0,070	26,88	210	21%	3,8 :1	10,24	80	8%	11,5 :1
	Czerwony	0,052	16,64	130	13%	6,7 :1	5,76	45	4,5%	21,2 :1
	Biały	0,043	14,08	110	11%	8,1 :1	4,48	35	3,5%	27,6 :1
	Niebieski	0,040	11,52	90	9%	10,1 :1	3,84	30	3,0%	32,3 :1
	Cielisty	0,035	8,96	70	7%	13,3 :1	2,56	20	2%	49,0 :1
	Zielony	0,028	6,40	50	5%	19 :1	1,92	15	1,5%	65,7 :1
	Pomarańczowy	0,025	5,12	40	4%	24 :1	1,28	10	1%	99,0 :1
	Brązowy	0,023	3,84	30	3%	32,3 :1	1,23	9,6	1%	103,2 :1
	Żółty	0,020	3,20	25	2,5%	39 :1	1	7,8	0,8%	127,2 :1
	Morski	0,018	1,92	15	1,5%	65,7 :1	0,74	5,8	0,6%	171,4 :1
	Fioletowy	0,014	1,28	10	1%	99 :1	0,45	3,5	0,4%	284,7 :1
	Różowy	0,010	0,64	5	0,5%	199 :1	0,18	1,4	0,1%	768,2 :1
	Bezbarwny	\	Brak otworu				Brak otworu			
KOŃCÓWKA ULTRACIENKA 0000071136	Limonkowa	0,009	0,54	4,2	0,42%	237 :1	0,17	1,3	0,13%	768 :1
	Burgundowa	0,008	0,45	3,5	0,35%	285 :1	0,13	1	0,1%	999 :1
	Dyniowa	0,007	0,26	2	0,2%	499 :1	0,08	0,6	0,06%	1666 :1
	Miedziana	0,006	0,13	1	0,1%	999 :1	0,04	0,3	0,03%	3332 :1



Uwaga: Podane współczynniki rozcieńczania są podane dla ciśnienia 2,76bar (40PSI) i przepływu 20l/min (5,28GPM).

Aby osiągnąć pożądaną wartość przepływu konieczny jest regulator ciśnienia w przypadku odpowiedniego ciśnienia i przepływu w rurze, w przeciwnym przypadku należy poprosić hydraulika o modyfikację rury.

Poniżej znajdują się parametry rur konieczne do osiągnięcia nominalnych wartości przepływu Venturiego:

- Szara przepływ nominalny Venturiego 4l/min (1GPM) – wymaga co najmniej 16l/min (4GPM) z instalacji
- Żółta przepływ nominalny Venturiego 16l/min (4GPM) – wymaga co najmniej 26,5l/min (7GPM) z instalacji
- Niebieska przepływ nominalny Venturiego 30 l/min (8GPM) – wymaga co najmniej 45 l/min (12GPM) z instalacji

ROZWIĄZYWANIE PROBLEMÓW

Problem	Przyczyna	Rozwiązanie
System nie podaje roztworu	1. Sitko wejścia wody jest zatkane	1. Wyczyścić, lub w razie potrzeby wymienić
	2. Zbyt wysokie ciśnienie wody	2. Zastosować regulator ciśnienia wody w przypadku ciśnienia wyższego niż 9bar (130PSI).
	3. Niewystarczające ciśnienie wody	3. Minimalne dozwolone ciśnienie to 15PSI, zażądać większego ciśnienia od operatora instalacji.
	4. Dysza Venturiego jest zatkana	4. Namoczyć w gorącej wodzie części zaworu dla ich wyczyszczenia, w razie potrzeby wymienić.
	5. Zawór aktywacyjny jest zatkany osadami mineralnymi	5. Namoczyć w gorącej wodzie części zaworu dla ich wyczyszczenia, w razie potrzeby wymienić.
Woda nie przestaje płynąć	1. Zawór aktywacyjny jest zatkany osadami mineralnymi lub innymi nieczystościami przenoszonymi przez wodę.	1. Namoczyć części zaworu i gniazdo zaworu w odkamieniaczu. W razie potrzeby wymienić
Zawór aktywujący przecieka	1. Końcówka zaworu nie jest odpowiednio mocno zamocowana w gnieździe	1. Ręcznie poprawić mocowanie nasadki zaworu do ustąpienia wycieku.
	2. Niewłaściwe ustawienie	2. Ustawić poprawnie zawór lub wymienić go w razie potrzeby
Połączenie i nasadka końcowa przeciekają	1. Brakujący o-ring w mocowaniu złącza i/lub nasadki końcowej.	1. Włożyć o-ring lub wymienić całą część
	2. O-ringi złącz lub nasadki końcowej są uszkodzone	2. Wymienić o-ringi lub wymienić całą nasadkę końcową
Zabezpieczenie przed przepływem zwrotnym F-gap przecieka	1. Uszkodzona membrana elastyczna	1. Wymienić urządzenie zapobiegające przepływowi zwrotnemu
A-gap przecieka	1. Warstwa kamienia lub brud na górnej dyszy A-gap	1. Namoczyć w gorącej wodzie lub odkamieniaczu aby usunąć osad. W razie potrzeby wymienić
	2. Venturi pokryte kamieniem lub brudem	2. Namoczyć w gorącej wodzie lub odkamieniaczu aby usunąć osad. W razie potrzeby wymienić
	3. W rurce dozującej znajduje się osad	3. Wyczyścić rurkę aby usunąć zatkanie
	4. Rurka dozująca znajduje się powyżej dozownika	4. Upewnić się, że rurka dozująca wydaje produkt poniżej dozownika, nie powodując ciśnienia zwrotnego
Złe stężenie chemikaliów lub brak ssania	1. Niewystarczające ciśnienie wody	1. Minimalne ciśnienie robocze to 15PSI. Sprawdzić instalację kanalizacyjną
	2. Zatkana końcówka dozująca	2. Wymienić końcówkę
	3. Zatkany zawór stopowy	3. Namoczyć w wodzie, wyczyścić ręcznie lub wymienić
	4. Venturi lub urządzenie zapobiegające przepływowi zwrotnemu zatkane	4. Namoczyć w gorącej wodzie lub odkamieniaczu aby usunąć osad. W razie potrzeby wymienić
	5. Przecieki powietrza w rurce pobierającej chemikalia	5. Sprawdzić cały przewód. Wymienić rurkę, sprawdzić połączenia i zaciski kablowy
	6. Produkt jest zbyt gęsty	6. Zmienić rurkę pobierającą. Zmienić na większą średnicę. (wymaga złączki A x 5/16)
	7. Zbiornik produktu znajduje się zbyt daleko od urządzenia	7. Standardowa instalacja wymaga ustawienia zbiornika pod urządzeniem, w odległości maksymalnie 1,5m (5 stóp)
	8. Nadmierne stężenie	8. Nieodpowiednia końcówka lub niewłaściwe jej zamocowanie. (Zmiany ciśnienia mogą wymagać wprowadzenia zmian względem parametrów podanych w tabeli).
System ciągle pobiera chemikalia	1. Zbiornik chemikaliów znajduje się nad dozownikiem.	1. Przenieść go poniżej dozownika

po zamknięciu
zaworu

Części zamienne

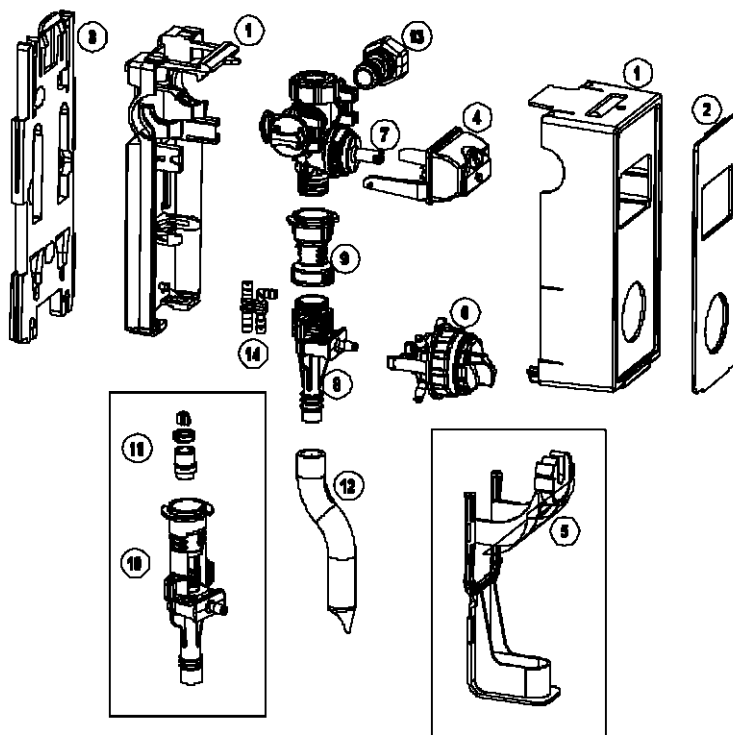

Nr	Opis
1	Zestaw pudełkowy (przód + tył) Zestaw panelu 1P przycisk
2	Zestaw panelu 1P suwak Zestaw panelu 4P przycisk Zestaw panelu 4P suwak
3	Zapaszowy wspornik mocujący
4	Kompletny zapaszowy zestaw przycisku
5	Kompletny zapaszowy zestaw suwaka
6	Kompletny zapaszowy zestaw wybieraka
7	Kompletny zestaw zapaszowy zaworu aktywującego Kompletny zapaszowy zestaw Venturi szary 4l/min. (1GPM)
8	Kompletny zapaszowy zestaw Venturi żółty 16l/min. (4GPM) Kompletny zapaszowy zestaw Venturi niebieski 30l/min. (8GPM)
9	Kompletny zestaw zapaszowy urządzenia zapobiegającego przepływowi zwrotnemu F-gap
10	Kompletny zestaw zapaszowy A-Gap i Venturi 4l/min. (1GPM) Kompletny zestaw zapaszowy A-Gap i Venturi 16l/min. (4GPM)
11	Zestaw dysz 4l/min. (1GPM) (10szt.) Zestaw dysz 16l/min. (4GPM) (10szt.)
12	Rurka do napełniania butelek („S”-kształtna) Rurka do napełniania wiader
13	Zestaw montażowy wejścia wody
14	Zestaw montażowy pobierania
15	Rurka pobierająca
16	Kompletny zestaw instalacyjny 1P
17	Kompletny zestaw instalacyjny 4P



Uwaga: aby uzyskać części zamienne skontaktuj się z nami.